

PRODUCTS CATALOG

PARTS FEEDING SYSTEMS

BFC



高精度・高品質 — 。 さらに環境まで配慮した製品をお届けします。

We deliver high-precision, high-quality,
and, more than that, low-impact products.

常にニーズにお応えする “BEST” な “FEEDER” を提供します。

We provide the best feeders that can always satisfy your needs.

使用用途に合わせた最適な製品を独自に開発・製造。

「高精度で使いやすい」それがBFCのつくる“BEST”な“FEEDER”です。

地球環境を最優先に考えた圧電フィーダから、コンパクトボディで設置条件を選ばないリニアフィーダ、使い易さを追求したフィーダ用コントローラ、その他周辺機器まで自社製作しています。

We develop and manufacture the products best suited to your intended use.

“High precision and easy to use” represents the best feeders that BFC manufactures.

From piezoelectric feeders considering the global environment first of all to compact linear feeders installable on any conditions, to ultimately easy-to-use feeder controllers, and to other peripheral units, we manufacture them in house.

環境にやさしい「ものづくり」

BFCは高品質・高性能な製品を提供することはもちろん、環境保全を社会的責任と考え、全社員を挙げて環境問題に積極的に取り組んでいます。

ものをつくる企業として、製品の製作過程から使用後の廃棄・リサイクルまで、全ての段階において地球環境を考え生産しています。

Eco-friendly “manufacturing”

We at BFC not merely provide high-quality, high-performance products but also positively deal with environmental problems on a company-wide basis considering that we are socially responsible for preserving the environment.

As a manufacturing company, we have the global environment in mind all through stages from product manufacturing stages to waste product disposal and recycle stages.

〈KESとは?〉

KESは「環境マネジメントシステム」の規格です。「環境マネジメントシステム」とは、企業等の経営に当たって環境への負荷を管理・低減するための仕組みです。環境マネジメントシステムには国際規格ISO14001がありますが、経費や内容の高度さを考慮して、より分かりやすく取り組みやすい規格として誕生したのがKESです。



〈What is the KES?〉

KES is a standard for “Environmental Management System.” The “Environmental Management System” is a system for controlling and reducing environmental load during the management of companies, etc. As a standard for environment, there is the International Standard ISO 14001. However, considering the expenses and advanced contents of this standard, KES was established as an easy-to-understand, easy-to-handle environmental standard.

※詳しくは、<http://web.kyoto-inet.or.jp/org/kesma21f/>

※For details, visit the web site of “<http://web.kyoto-inet.or.jp/org/kesma21f/>.”

CONTENTS

圧電フィーダ

ATSUDEN FEEDER

昇圧・絶縁トランス内蔵圧電駆動パーツフィーダ【特許第4776384号】
Piezoelectric parts feeders with built-in boosting and insulating transformers



AFB series

ボウルフィーダ
BOWL FEEDER

p.7



AFR series

リニアフィーダ(ゴム脚防振式)
LINEAR FEEDER (Rubber insulator type)

p.9

電磁フィーダ

DENJI FEEDER

電磁駆動パーツフィーダ
Electromagnetic drive parts feeder



MB series

ボウルフィーダ
BOWL FEEDER

p.13

CE



ML-R series

リニアフィーダ(ゴム脚防振式)
LINEAR FEEDER (Rubber insulator type)

p.15

CE

周辺機器/関連機器

peripheral instruments / related instruments



MH series

ホッパ
HOPPER

p.19



PCH series

ニューマチック ホッパ
PNEUMATIC HOPPER

p.21

実用新案【登録第3167576号】



AFJ series

リニアフィーダ (継ぎばね防振式)
LINEAR FEEDER (Joint spring insulator type)

p.10



AFC series

圧電フィーダ用コントローラ
CONTROLLER FOR ATSDEN FEEDER

p.11



ML-J series

リニアフィーダ (継ぎばね防振式)
LINEAR FEEDER (Joint spring insulator type)

p.16

CE



VMC series

電磁フィーダ用コントローラ
DENJI FEEDER CONTROLLER

p.17

CE



BOWL

円筒ボウル / 段付ボウル
STRAIGHT BOWL / CASCADE BOWL

p.23



EMC-003A

センサタイマーコントロール付き電磁フィーダ専用コントローラ
ELECTROMAGNETIC PARTS FEEDER CONTROLLER with SENSOR TIMER CONTROLLER

p.25

Ecology & Safety

圧電フィーダ

ATSUDEN FEEDER

地球環境に優しい経済的なパーツフィーダ

Parts feeders that are eco-friendly and economically

昇圧・絶縁トランス内蔵圧電駆動パーツフィーダ [特許第4776884号]
Piezoelectric parts feeders with built-in boosting and insulating transformers

特長

- 絶縁昇圧トランスを振動機に内蔵したことで、コントローラが軽く小さくなりました。
Light, small controller realized by building the boosting and insulating transformers in the vibrator
- 圧電フィーダは発熱もなく、磁気も発生しないので、ワークに優しく安全です。
Friendly and safe to work due to piezoelectricity with no heat generation or magnetism
- 圧電フィーダの消費電力は、電磁フィーダの30%~50% OFF (当社比) で環境に優しく、経済的です。
Eco-friendly and economical due to small power consumption of 30% to 50% as much as that of electromagnetic feeders (comparison with our make)
- もちろん100V、200V共用で、板ばねの調整は不要です。
No need of leaf spring adjustment due to 100/200VAC dual specifications.



AFB-150D/200D/250D/300D



AFC-20SE/20HG



AFB-350D/400D



AFB-100D



**AFR-006D/015D/030D/
040D/050D**



AFJ-005D/012D/025D

実用新案[登録第3167576号]



AFB-100D

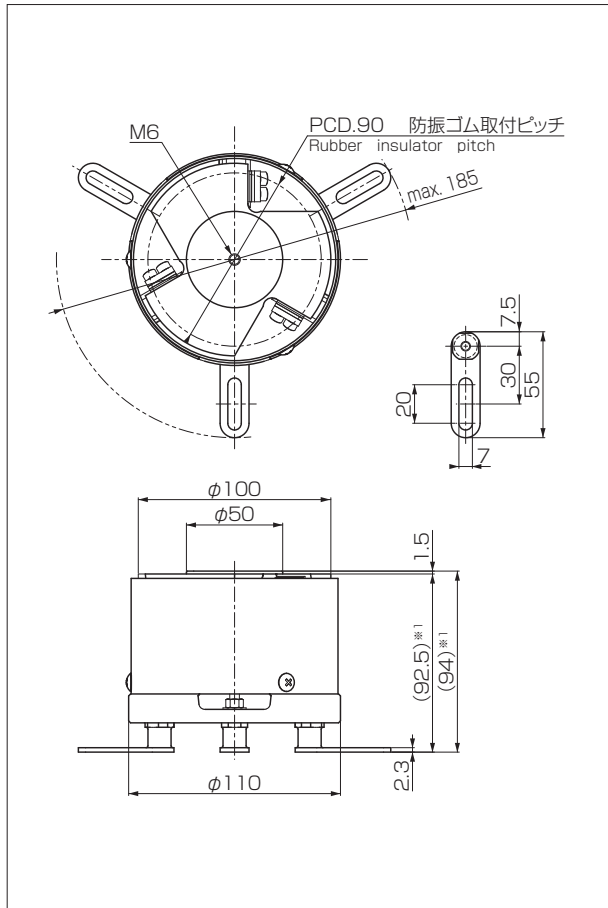

AFB-150D/200D/250D/300D

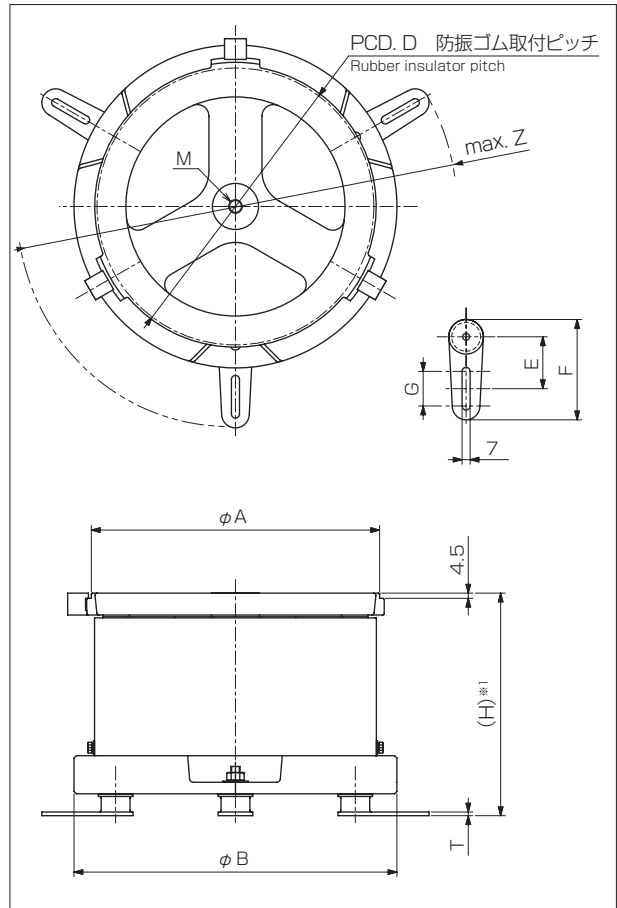

※1 : ゴム脚が含まれる為、参考値となります。
The size by which a rubber leg is a sample to be included.

駆動部寸法表 Dimension table of drive unit

単位 : mm Unit: mm

型式 Model	A	B	D	M	E	F	G	T	H	Z
AFB-150D	150	170	140	M 8	30	55	20	2.3	134	235
AFB-200D	200	230	190	M12	35	65			172	300
AFB-250D	250	280	240	M12	45	87	30	3.2	193	384
AFB-300D	300	340	290	M16					209	434

駆動部仕様 Specifications of drive unit

型式 Model	AFB-100D	AFB-150D	AFB-200D	AFB-250D	AFB-300D	AFB-350D	AFB-400D
未加工ボウル径(円筒ボウル) Diameter of unwrought bowl (straight bowl) (φ)	100	150	200	250	300	350	400
駆動部質量 Mass (kg)	2.2	7	14	21.5	35	49	66
入力電圧 Input voltage AC (V)	0~12(トランス 2次側: 0~230) (Secondary side of transformer: 0 - 230)						
入力周波数 Input frequency (Hz)	60~300						
消費電流(標準加工ボウル) Power consumption (standard wrought bowl) (mA)	10	25	30	55	105	100	80
共振周波数(標準加工ボウル) Resonance frequency (standard wrought bowl) (Hz)	235	237	188	155	152	140	120
標準ばね角度 Standard spring angle	15°						
最大ボウル径(円筒ボウル) Max. diameter of bowl (straight bowl) (φ)	170	250	340	420	500	590	670
最大ボウル質量 Max. bowl mass (kg)	0.5	2	3	5	9	12	15
最大ワーク質量 Max. work mass (kg)	0.3	0.8	1.5	2.5	3	4	5
ボウルクランプ使用数 Number of bowl clamps in use (個) (PCS)	—	3-M5		3-M8		4-M10	
塗装色 Surface coating	カバー Cover	グレー Gray BN-75(白塗工) (Japan Paint Manufacturers Association)					
	ベース Base	ブルー Blue B75-40L(白塗工) (Japan Paint Manufacturers Association)					
適用コントローラ Applicable controller	標準 Standard	AFC-20SE					
	定振幅付 With constant amplitude	AFC-20HG					

AFB-350D/400D

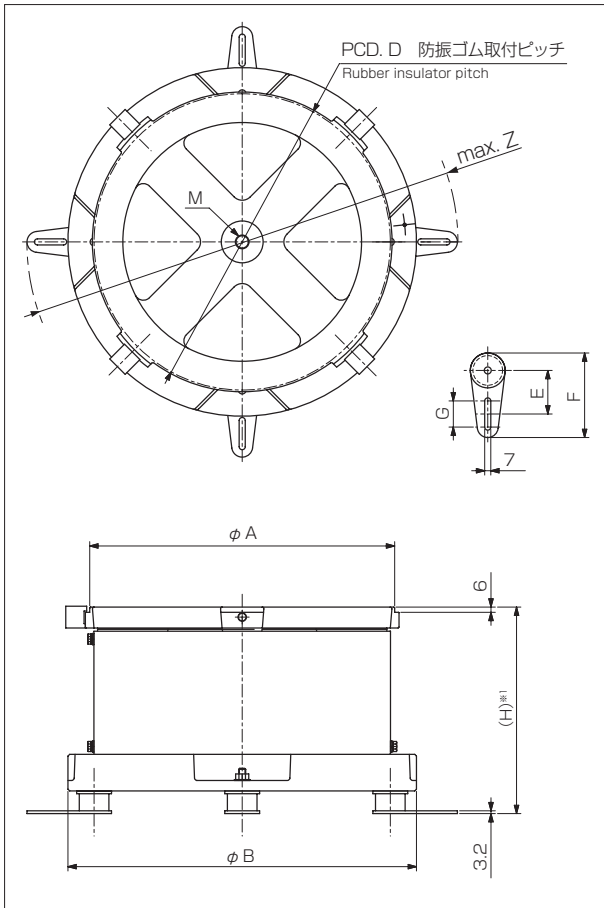

※ 1 : ゴム脚が含まれる為、参考値となります。
The size by which a rubber leg is a sample to be included.

駆動部寸法表 Dimension table of drive unit 単位：mm Unit: mm

型式 Model	A	B	D	M	E	F	G	H	Z
AFB-350D	350	400	340	M16	50	97	30	252	494
AFB-400D	400	460	390						544

地球の環境を考えるのなら まずAFBシリーズです。

When it comes to environment,
first you call to mind is AFB Series.

圧電フィーダの消費電力は、電磁フィーダの30%~50% OFF (当社比) で環境に優しく、経済的です。

Eco-friendly and economical due to small power consumption of 30% to 50% as much as that of electromagnetic feeders (comparison with our make)



注文例 Example of model and type specification in order sheets

AFB-150D R

旋回方向：R時計、L反時計
Swivel direction
R - Clockwise, L - Counterclockwise

駆動部型式 Drive unit model

AFR SERIES

圧電リニアフィーダ ATSUDEN LINEAR FEEDER

ゴム脚防振式
Rubber insulator type



AFR-006D/015D/030D/040D/050D

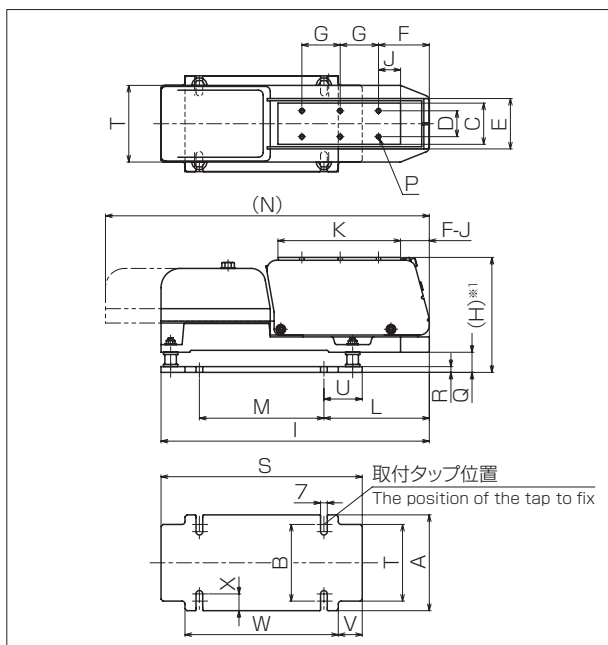

※1: ゴム脚が含まれる為、参考値となります。
The size by which a rubber leg is a sample to be included.

設置条件を選ばず、 使いやすいリニアフィーダです。

Easy-to-use linear feeder
that can be installed everywhere and anywhere

防振効果が高く周辺機器との干渉も少なく安定した振動が得られます。

Stable vibrations with high vibro-isolating efficiency and minimal interference with peripheral instruments can be obtained.

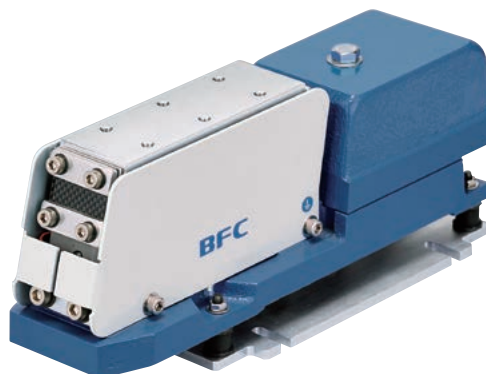

駆動部寸法表 Dimension table of drive unit

単位: mm Unit: mm

型式 Model	A	B	C	D	E	F	G	H	I	J	K	L	M	N	O	P	Q	R	S	T	U	V	W	X
AFR-006D	75	60	28	15	34.4	33	40	90	151	8	64	63.5	55	171	-	4-M4			120	60	32.5	22.5	75	15
AFR-015D	90	75	42	27	48.4	43	40	108	177	12	72	84.5	55	205	-	4-M5	21	6	130	75	37.5	25	80	15
AFR-030D	100	80	43	27	52.6	53	2x40	120	280	20	123	110	130	330	-	6-M5			210	80	40		160	17.5
AFR-040D	110	90	55	37	64.6	66	2x52	144	330	26	166	135	150	382	-	6-M6	24	9	240	90	45	30	180	15
AFR-050D	125	100	70	46	79.6	82	2x60	177	390	30	188	155	190	455	-	6-M8							280	100

オプション option

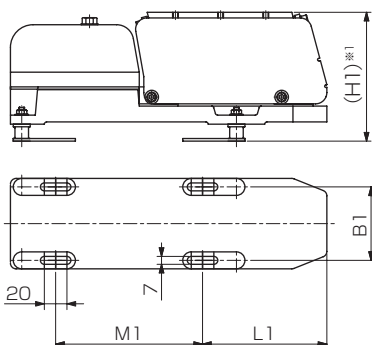

取付座付防振ゴムタイプも選択いただけます。
Bracket-provided vibro-isolating rubber type is also available.

寸法表 Dimension table 単位: mm Unit: mm

型式 Model	B1	H1	L1	M1
AFR-006D	45	84	70	42
AFR-015D	60	102	87	50
AFR-030D	65	114	110	130
AFR-040D	70	135	135	150
AFR-050D	80	168	155	190

注文例 Example of model and type specification in order sheets

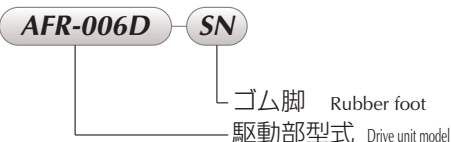

※1: ゴム脚が含まれる為、参考値となります。
The size by which a rubber leg is a sample to be included.



AFJ-005D/012D/025D

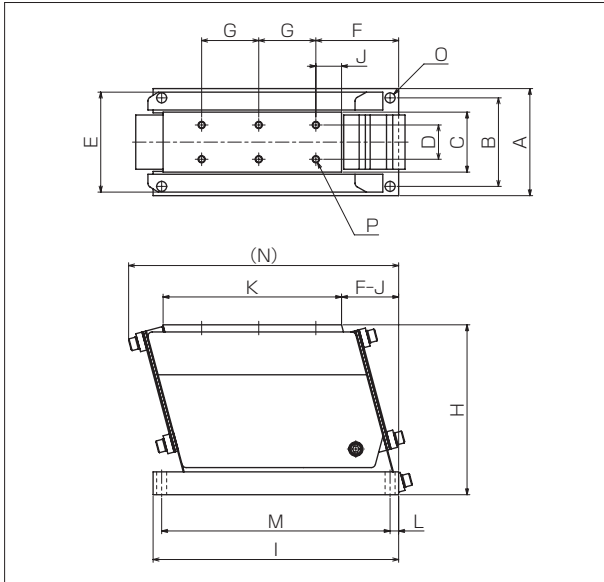

薄物ワークの搬送に 安定した力を発揮します。

Exerting stable performance for the transfer of thin work
固定がしっかり行えますので、芯ズレ等の心配がいません。
Since the feeder can be fixed firmly, there is no danger of wobbling.

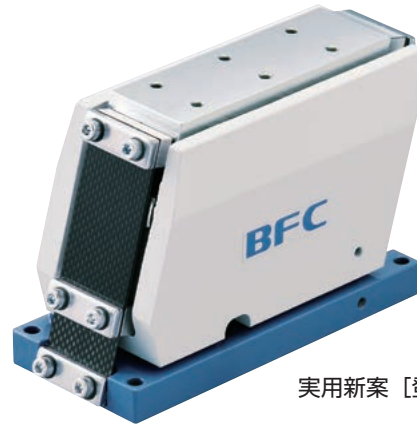

実用新案 [登録第 3167576 号]

駆動部寸法表 Dimension table of drive unit

単位 : mm Unit: mm

型式 Model	A	B	C	D	E	F	G	H	I	J	K	L	M	N	O	P
AFJ-005D	55	45	28	12	49	54	40	92	125	23	90	5	115	139	4-φ6	4-M4
AFJ-012D	75	62	42	24	70	58	2×40	119	172	18	125	6	160	189	4-φ7	6-M5
AFJ-025D	100	80	55	27	90	75	2×52	155	220	23	160	8	204	243	4-φ9	6-M6

仕様 Specifications

分類 Classification		AFRシリーズ					AFJシリーズ		
型式 Model		AFR-006D	AFR-015D	AFR-030D	AFR-040D	AFR-050D	AFJ-005D	AFJ-012D	AFJ-025D
駆動部質量 Mass of drive unit	(kg)	2.3	4.2	8.5	13.5	23.6	2.3	6.0	13.0
入力電圧 Input voltage	AC(V)	0~12(トランス 2次側 : 0~230) (Secondary side of transformer: 0 - 230)							
入力周波数 Input frequency	(Hz)	60~300							
最大消費電流 Max. power consumption	(mA)	7	13	20	30	41	7	18	24
共振周波数 (+/-10Hz) Resonance frequency	(Hz)	200	200	125	115	75	125	120	90
ばね角度 spring angle		15°							
最大シュート長 Max. length of chute	(mm)	300	400	500	600	700	350	450	550
最大シュート幅 Max. width of chute	(mm)	20	34	45	48	50	24	33	45
最大シュート質量 Max. mass of chute	(kg)	0.6	1.5	3.0	4.0	5.0	0.8	1.5	3.0
塗装色 Surface coating	カバー Cover / 本体 Unit	グレー Gray BN-75(日塗工) (Japan Paint Manufacturers Association)							
	ベース Base / ウェイト Weight	ブルー Blue B75-40L(日塗工) (Japan Paint Manufacturers Association)							
適用コントローラ Applicable controller	標準 Standard	AFC-20SE							
	定振幅付 With constant amplitude	AFC-20HG							

AFR SERIES AFJ SERIES

リニアフィーダへのシュート取り付け目安表 Reference table for mounting chute on linear feeder

		Z [Z=0.6X(Y-K)-(F-J)]										K	F-J		
振動機 Vibrator	Y	150	200	250	300	350	400	450	500	550	600	650	700		
AFR-006D			55	85	115									64	25
015D				75	105	135	165							72	31
030D						105	135	165	195					123	33
040D								130	160	190	220			166	40
050D									135	165	195	225	255	188	52
		Z [Z=0.65X(Y-K)-(F-J)]										K	F-J		
AFJ-005D		10	40	75	105	140								90	31
012D			10	40	75	105	140	170						125	40
025D				40	75	105	140	170	200					160	52

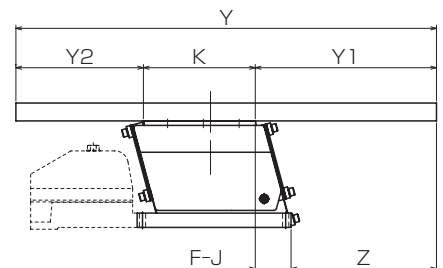



AFC-20SE/20HG

使いやすさを追求しました。

数値によるデータ管理が容易に行えるデジタル表示はもちろん、ムダな切り替えも無く、設定したいボタンやボリュームを操作すると表示が自動的に操作中のモードに切り替わります。

Pursuance of easiness to use

Provided are not only digital display that can facilitate numerical data management but also efficient auto mode switching that can switch the current mode to the specified mode by operating the relevant button or knob.

省スペースです。

駆動部側にトランスを内蔵することで、サイズダウン。また、センサタイマー機能もこのサイズの中に収まりました。

Saving installation space

The overall downsize has been achieved by building the transformers in the drive unit, while the sensor time function has been accommodated within this size.



仕様 Specifications

型 式 Model		AFC-20SE	AFC-20HG
機 能 Function		電圧、周波数を独立的に可変調整できるD-CLASS D-class amplitude type piezoelectric parts feeder controller capable of independently varying voltage and frequency for adjustment	AMP方式圧電パーツフィーダ用制御装置 搬送中のワークを検出してパーツフィーダの運転、停止を行う制御機能 Control for starting/stopping parts feeders by detecting the work in transfer
入 力 Input	電 圧 Voltage AC(V)	85~265	
	周 波 数 Frequency (Hz)	50/60	
	相 数 Number of phases	1	
出 力 Output	最大電流 Max. current (mA)	200	
	電 圧 Voltage AC(V)	0~12(トランス2次側: 0~230) (Secondary side of transformer: 0 - 230)	
	周 波 数 Frequency (Hz)	60~400	
	同期信号出力 Sync signal output	2点 MOSFET 定格負荷 DC30V 100mA 2Points MOSFET Rated Load DC30V 100mA	
	ワーク不足アラーム Alarm	—	1点 MOSFET 定格負荷 DC30V 100mA 1 Point MOSFET Rated Load DC30V 100mA
センサ用電源 Power supply to sensor	—	DC24V 70mA	
外部入力 External Input	2点 入力定格電圧 DC24V 10mA	2Points Input Rated Voltage DC24V 10mA	
ON DELAY (sec)	—	0~10	
OFF DELAY (sec)	—	0~10	
使用周囲温度 Operating temperature range	0℃~40℃(結氷禁止) (No ice formation)		
使用周囲湿度 Operating humidity range	10~90%RH(結露禁止) (No condensation)		
塗 装 色 Surface coating	グレー Gray BN-75(日塗工) (Japan Paint Manufacturers Association)		
本体質量 Mass (kg)	0.7		
定振幅機能 Constant amplitude function	—	加速度センサ (PHA-03) との組み合わせによる圧電式パーツフィーダ用定振幅制御装置 Acceleration sensor (PHA-03) combined constant amplitude controller for piezoelectric parts feeder	
加速度センサ型式 Acceleration sensor model	—	PHA-03	
その他機能 Other functions	—	多 段 速 Multistep speed アナログ制御 Analog control	

外形寸法図 Dimensional outline drawing

AFC-20SE/20HG

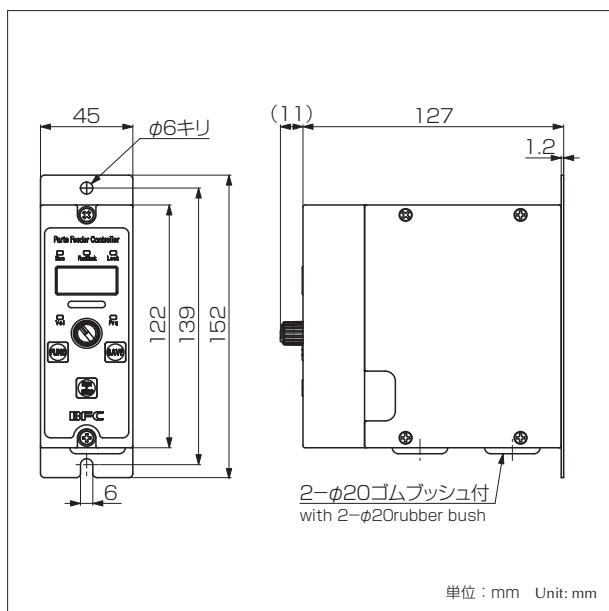

加速度センサ PHA-03 (Acceleration sensor)

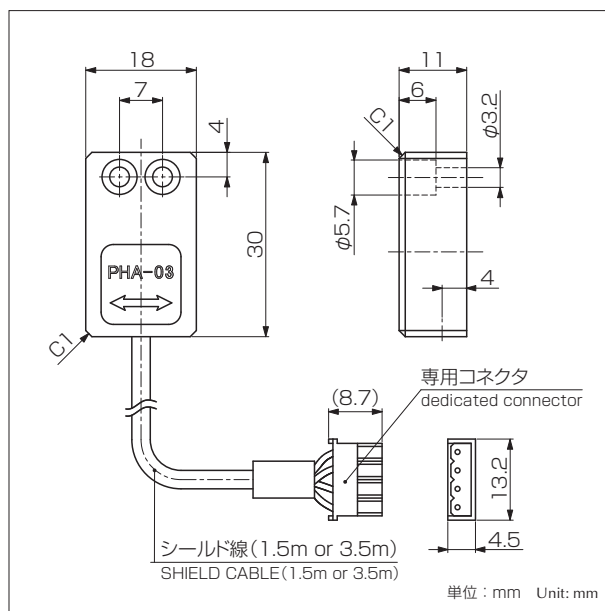

操作パネル Operation panel

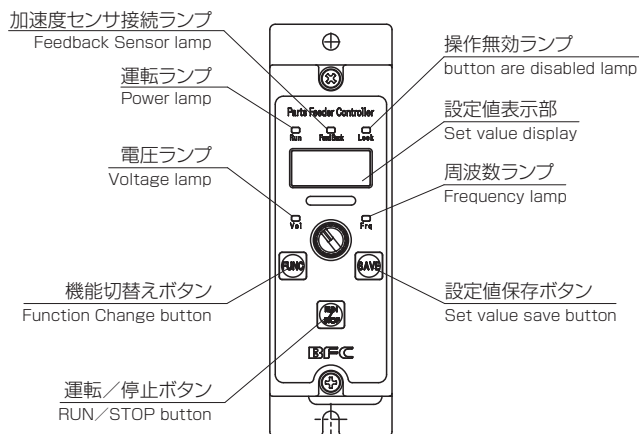



MB-230D/300D/390D

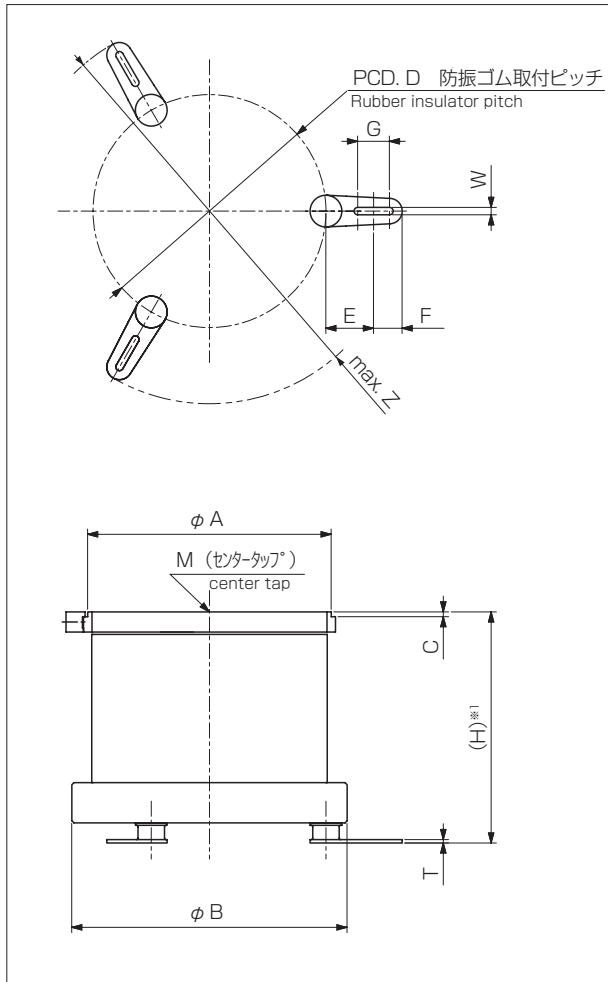

MB-460D/610D

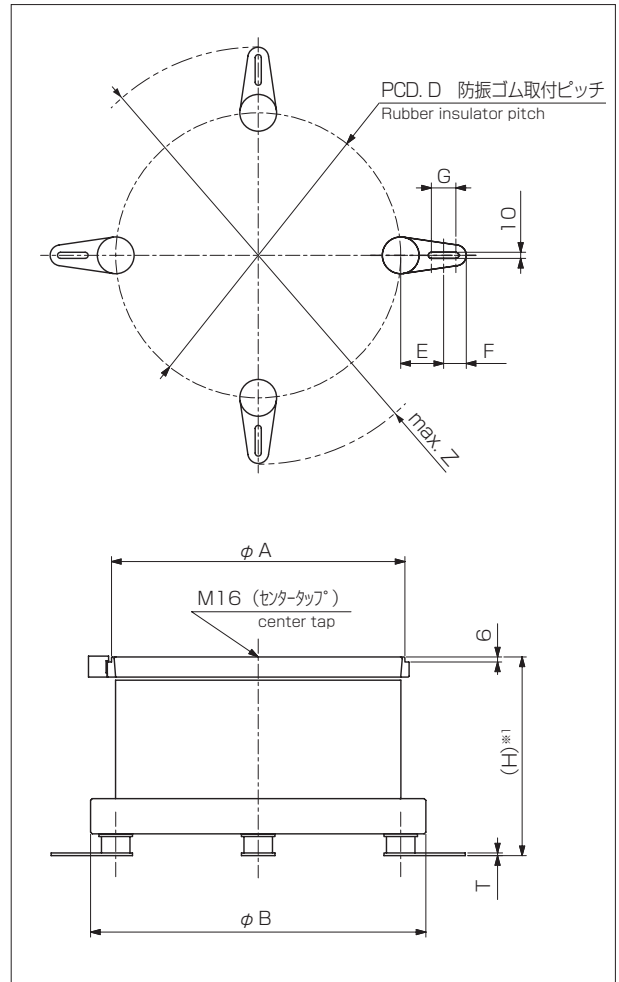

*1 : ゴム脚が含まれる為、参考値となります。
The size by which a rubber leg is a sample to be included.

駆動部寸法表 Dimension table of drive unit MB-230D/300D/390D

単位 : mm Unit: mm

型式 Model	A	B	C	D	E	F	G	H	T	W	M	Z
MB-230D	230	260	4.5	220	45	27	30	218	3.2	7	M12	364
MB-300D	300	340	4.5	290	50	27	30	225	3.2	7	M12	444
MB-390D	390	440	6	380	60	30	30	279	4.5	10	M16	560

駆動部寸法表 Dimension table of drive unit MB-460D/610D

単位 : mm Unit: mm

型式 Model	A	B	D	E	F	G	H	T	Z
MB-460D	460	530	465	70	37	40	281	4.5	679
MB-610D	610	700	620	80	38	40	364	6	856

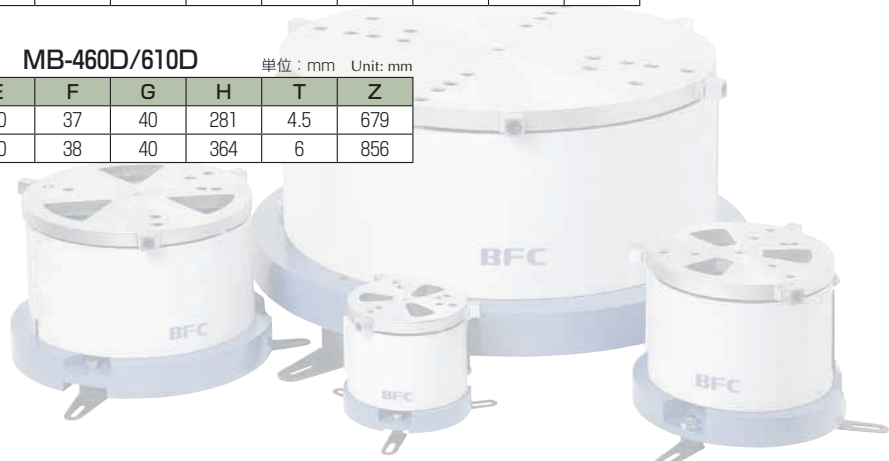

MB-700D

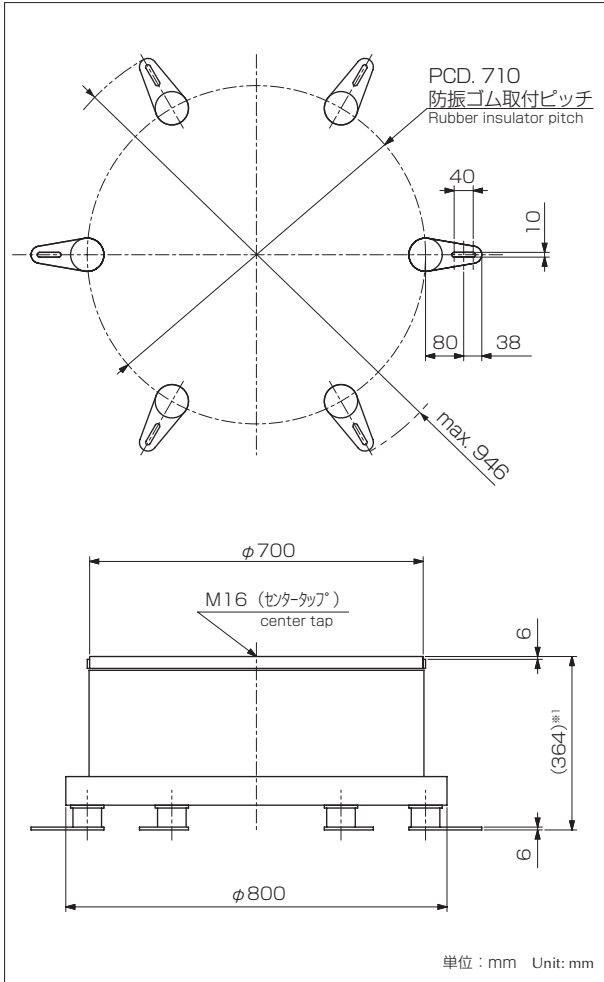

※1: ゴム脚が含まれる為、参考値となります。 The size by which a rubber leg is a sample to be included.

駆動部仕様 Specifications of drive unit

型 式 Model	MB-230D	MB-300D	MB-390D	MB-460D	MB-610D	MB-700D	
未加工ボウル径(円筒ボウル) Diameter of unwrought bowl (straight bowl) (φ)	230	300	390	460	610	700	
駆動部質量 Mass of drive unit (kg)	24	40	78	127	260	330	
入力電圧 Input voltage AC(V)	100/200	100/200	100/200		200		
許容電流 Allowable current (A)	1.2/0.5	1.7/1.2	4.0/2.7		4.5		
入力周波数 Input frequency (Hz)	50/60						
駆動波形 Drive waveform	全波 Full wave		全波	半波	全波	半波	
最大エアギャップ Max. air gap (mm)	0.6		0.6	1.2	0.6	1.2	
振 動 数 Frequency of vibrations	6000		6000	3000	6000	3000	
	7200		7200	3600	7200	3600	
マグネット使用数 Number of magnets in use (個)(PCS)	1				2 (直列) (Series)		
ばね角度 spring angle	15°						
板ばね材質 Material of leaf spring	スチール(S)			S	C	S	C
最大ボウル径(円筒ボウル) Max. diameter of bowl (straight bowl) (φ)	370	500	620	760	1000	1200	
最大ボウル質量 Max. bowl mass (kg)	6	12	20	30	50	70	
最大ワーク質量 Max. work mass (kg)	2.5	3.0	5.0	10.0	15.0	20.0	
ボウルクランプ使用数 Number of bowl clamps in use (個)(PCS)	3-M8		3-M10	4-M10	6-M12	8-M12	
ゴム脚使用数 Number of rubber feet in use (個)(PCS)	3			4		6	
塗 装 色 Surface coating	カバー Cover		グレー Gray BN-75(日塗工) (Japan Paint Manufacturers Association)				
	ベース Base		ブルー Blue B75-40L(日塗工) (Japan Paint Manufacturers Association)				
適用コントローラ Applicable controller	VMC-103S VMC-103SF インバータコントローラ inverter controller		VMC-103S/(VMC-105S)*2 VMC-103SF/(VMC-105SF)*2 インバータコントローラ inverter controller		VMC-105S VMC-105SF インバータコントローラ inverter controller		

※2: ()は100V入力時の適用 () apply at the input of 100V.

もっとパワーがほしい！
そんな時のMBシリーズです。

When you need more power,
MB Series meets your requirements.

パワフルで、大物・重量ワークを安定して搬送します。
Powerful enough for the stable transport of large, heavy work



注文例 Example of model and type specification in order sheets

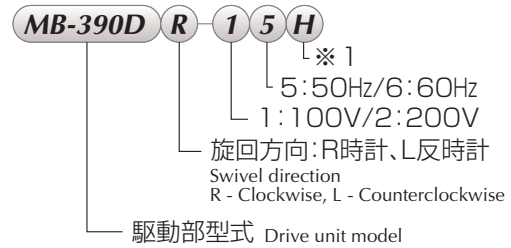

※1: MB-390D/460D半波の場合のみ記載
※1: H-MB-390D / 460D half wave



ML-001RD/002RD

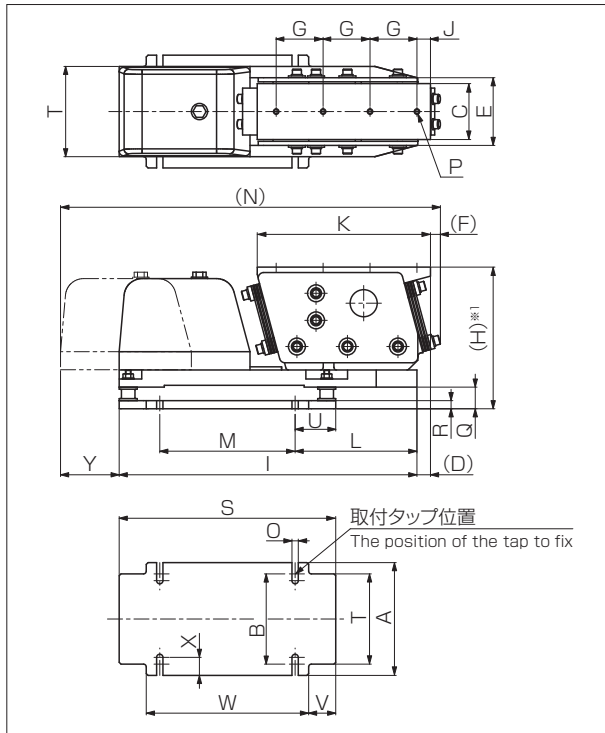

※1: ゴム脚が含まれる為、参考値となります。 The size by which a rubber leg is a sample to be included.

駆動部寸法表 Dimension table of drive unit

単位: mm Unit: mm

型式 Model	A	B	C	D	E	F	G	H	I	J	K	L	M	N	O	P	Q	R	S	T	U	V	W	X	Y
ML-001RD	100	80	45	10	54.4	12	3×40	119.5	250	10	140	100	110	317	7	4×M5	21	6	190	80	40	25	140	17.5	45
ML-002RD	125	100	62	15	75	11	3×52	157	330	15	192	135	150	421	7	4×M6	24	9	240	100	43	30	180	20	65

仕様 Specifications

型 式 Model		ML-001RD		ML-002RD	
駆動部質量 Mass	(kg)	10.5		20.0	
入力電圧 Input voltage	AC (V)	100	200	100	200
許容電流 Allowable current	(A)	0.16	0.09	0.6	0.28
入力周波数 Input frequency	(Hz)	50/60			
駆動波形 Drive waveform		全波 Full wave			
最大エアギャップ Max. air gap	(mm)	0.6			
振 動 数 Frequency of vibrations	50Hz (回/分) (cycles/min)	6000			
	60Hz (回/分) (cycles/min)	7200			
ばね角度 spring angle		15°			
最大シュート長 Max. length of chute	(mm)	450		600	
最大シュート幅 Max. width of chute	(mm)	35		60	
最大シュート質量 Max. mass of chute	(kg)	2.0		4.0	
塗 装 色 Surface coating	サイドカバー Side Cover	グレー Gray BN-75(日塗工) (Japan Paint Manufacturers Association)			
	ベース Base / ウェイト Weight	ブルー Blue B75-40L(日塗工) (Japan Paint Manufacturers Association)			
適用コントローラ Applicable controller		VMC-101S / VMC-101SF インバータコントローラ Inverter controller			

使用環境を選ばずパワフルに ワークを搬送します。

Powerful transfer of work in any environment

防振効果が高く周辺機器との干渉も少なく安定して振動が得られます。

Stable vibrations with high vibro-isolating efficiency and minimal interference with peripheral instruments can be obtained.

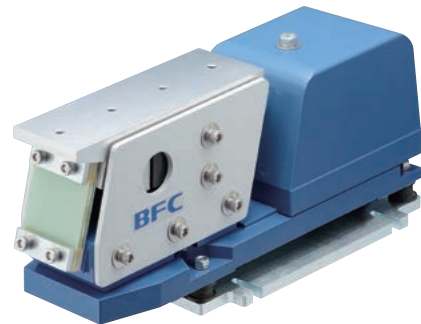

注文例 Example of model and type specification in order sheets

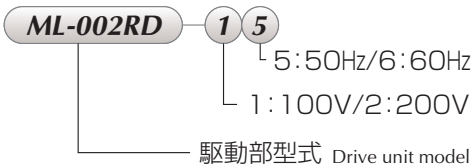

ML-R SERIES

リニアフィーダへのシュート取り付け目安表 Reference table for mounting chute on linear feeder

振動機 Vibrator	Y	Z						J	K
		350	400	450	500	550	600		
ML-001RD	160	185	210				10	140	
002RD			175	200	225	250	15	192	

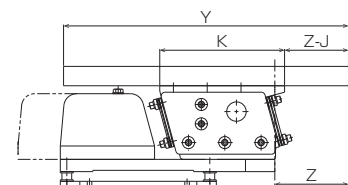



ML-001JD/002JD

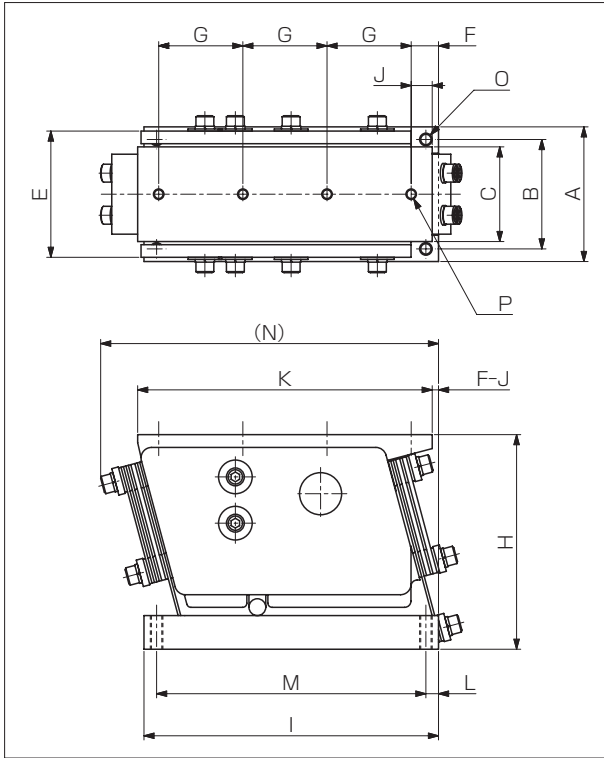

シュートとの乗り継ぎが 困難な場合に最適です。

Perfectly suitable for use in difficult riding on the chute

固定がしっかり行えますので、
芯ズレ等の心配がありません。

Since the feeder can be
fixed firmly, there is no
danger of wobbling.



注文例 Example of model and type specification in order sheets

ML-001JD ① ⑤
 ① 5: 50Hz/6: 60Hz
 ⑤ 1: 100V/2: 200V
 駆動部型式 Drive unit model

駆動部寸法表 Dimension table of drive unit

単位: mm Unit: mm

型式 Model	A	B	C	D	E	F	G	H	I	J	K	L	M	N	O	P
ML-001JD	64	52	45	—	60	13	3×40	102	140	10	140	6	128	160	4-M6	4-M5
ML-002JD	88	70	62	—	84	19	3×52	140	192	15	192	8	176	220	4-M8	4-M6

仕様 Specifications

型 式 Model		ML-001JD		ML-002JD	
駆動部質量 Mass	(kg)	3.8		10.0	
入力電圧 Input voltage	AC(V)	100	200	100	200
許容電流 Allowable current	(A)	0.16	0.09	0.6	0.28
入力周波数 Input frequency	(Hz)	50/60			
駆動波形 Drive waveform		全波 Full wave			
最大エアギャップ Max. air gap	(mm)	0.6			
振 動 数 Frequency of vibrations	50Hz (回/分) (cycles/min)	6000			
	60Hz (回/分) (cycles/min)	7200			
ばね角度 spring angle		15°			
最大シュート長 Max. length of chute	(mm)	300		500	
最大シュート幅 Max. width of chute	(mm)	45		60	
最大シュート質量 Max. mass of chute	(kg)	1.0		2.0	
塗 装 色 Surface coating	サイドカバー Side Cover	グレー Gray	BN-75(白塗工)	(Japan Paint Manufacturers Association)	
	ベース Base	ブルー Blue	B75-40L(白塗工)	(Japan Paint Manufacturers Association)	
適用コントローラ Applicable controller		VMC-101S / VMC-101SF インバータコントローラ Inverter controller			

ML-J SERIES

リニアフィーダへのシュート取り付け目安表 Reference table for mounting chute on linear feeder

振動機 Vibrator	Y	Z						K	F-J
		200	250	300	350	400	450		
ML-001JD	40	65	90					140	3
002JD		45	70	95	120	145	170	192	4

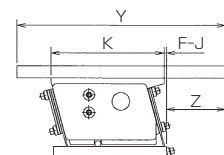



VMC-101S/103S/105S/101SF/103SF/105SF

多機能電磁フィーダ用コントローラ。

Multifunctional Electromagnetic Feeder Controller

設定値管理が簡単な、使いやすいパネルデザイン。
CE マーキング適合品です。

User-friendly panel design for easy control of set values
CE Marking compliant product.

※オートチューニング機能で板ばね調整不要です。

The auto tuning function does not require leaf spring adjustment.

※適用ワーク及び材料に合わせた定振幅制御が可能です。

Constant amplitude control according to the applicable work and material is possible.

※以上の機能は VMC101SF/103SF/105SF のみの機能となります。

These functions are available only for Models VMC101SF/103SF/105SF.



仕様 Specifications

型 式 Model		VMC-101S	VMC-103S	VMC-105S
入力電源 Input power source		AC200 ~ 230V ± 10% AC100 ~ 120V ± 10% 50 / 60Hz		
制御方式 Control method		PWM方式 PWM		
出力 Output	電 圧 Voltage AC(V)	0 ~ 190 (入力 AC200V 系) 0 ~ 95 (入力 AC100V 系) 入力電源に応じて自動切換 0 - 190 (Input 200VAC series) 0 - 95 (Input 100VAC series) Automatically switchable according to the input power source		
	周 波 数 Frequency (Hz)	半波 : 45 ~ 90 全波 : 90 ~ 180 高周波 : 180 ~ 360 中間波 : 65 ~ 120 Half wave: 45 - 90 Full wave: 90 - 180 High frequency: 180 - 360 Intermediate wave: 65 - 120		
	最大電流 Max. current (A)	1	3	5
運転モード Operation mode	定電圧モード Constant voltage mode	設定した周波数にて、定電圧制御を行う Constant voltage control at the set frequency		
付加機能 Added functions	速度切替 Speed switching	外部信号により振幅設定値切替が可能 (最大 4 設定) Amplitude set value switchable by external signal (up to 4 set values)		
	運転・停止制御 RUN/STOP control	外部信号により運転/停止が可能 RUN/STOP controllable by external signal		
	出力信号 Output signal	パーツフィーダ側の運転に同期した信号を出力 Signal output in sync with the parts feeder operation		
	ソフトスタート Soft start (秒)	立ち上がり時間 0.2 ~ 4.0 Rise time: 0.2 - 4.0		
使用条件 Use conditions	使用温度範囲 Operating temperature range (°C)	0 ~ 40		
	使用湿度範囲 Operating humidity range (%)	10 ~ 90 (但し、結露なきこと) 10 - 90 (No condensation)		
	使用場所 Operating place	屋内 (腐食性ガス、塵埃などのない所) Indoor (No corrosive gas, no dust, etc.)		
	耐ノイズ電圧 Noise voltage resistance	1000V 以上 1000V or more		
	外形色 External color	ブルー B75-40L (日本塗料工業会) Blue B75-40L (Japan Paint Manufacturers Association)		
	外形寸法 External dimensions	59W × 170H × 150D		119W × 170H × 150D
質 量 Mass (kg)	0.8	0.9	1.5	
適応代表形式 Applicable representative models	パーツフィーダ Parts Feeder	MB-230D (200V)	MB-230D (100V) MB-300D MB-390D (200V) MB-460D (200V)	MB-390D (100V) MB-460D (100V) MB-610D MB-700D
	リニアフィーダ Linear Feeder	ML-001JD ML-001RD ML-002JD ML-002RD		

外形寸法図 Dimensional outline drawing

VMC-101S/VMC-103S VMC-101SF/VMC-103SF

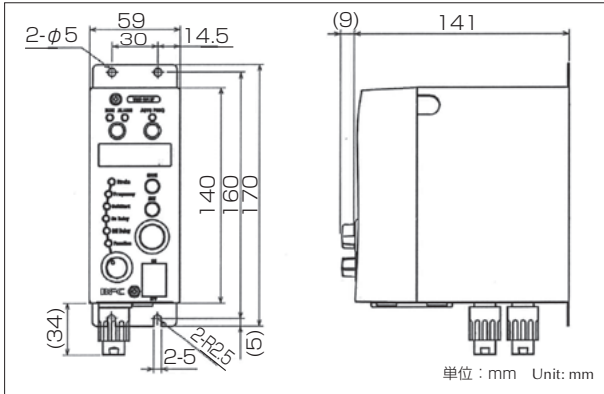

VMC-105S VMC-105SF

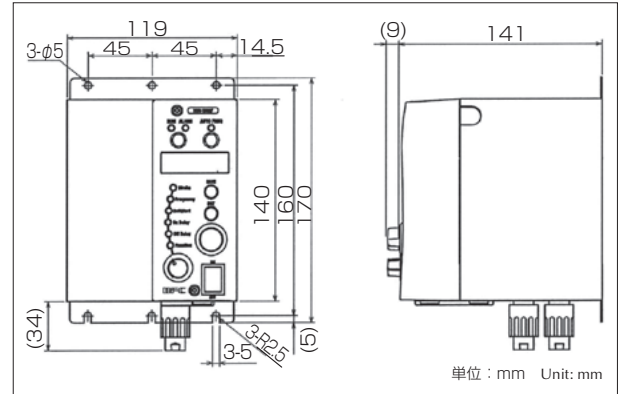

仕様 Specifications

型 式 Model		VMC-101SF	VMC-103SF	VMC-105SF
入力電源 Input power source		AC200 ~ 230V ± 10%	AC100 ~ 120V ± 10%	50 / 60Hz
制御方式 Control method		PWM方式 PWM		
出力 Output	電 圧 Voltage AC(V)	0 ~ 190 (入力 AC200V系) 0 ~ 95 (入力 AC100V系) 入力電源に応じて自動切換 0 - 190 (Input 200VAC series) 0 - 95 (Input 100VAC series) Automatically switchable according to the input power source		
	周 波 数 Frequency (Hz)	半波: 45 ~ 90 全波: 90 ~ 180 高周波: 180 ~ 360 中間波: 65 ~ 120 Half wave: 45 - 90 Full wave: 90 - 180 High frequency: 180 - 360 Intermediate wave: 65 - 120		
	最大電流 Max. current (A)	1	3	5
運転モード Operation modes	オートチューニングモード Auto tuning mode	共振周波数自動追尾機能により周波数設定が不要で定振幅制御を行う Constant amplitude control without frequency setting by the automatic eigenfrequency tracking function		
	定振幅モード Constant amplitude control	設定した周波数にて、定振幅制御を行う Constant amplitude control at the set frequency		
	定電圧モード Constant voltage mode	設定した周波数にて、定電圧制御を行う Constant voltage control at the set frequency		
付加機能 Added functions	速度切替 Speed switching	外部信号により振幅設定値切替が可能 (最大4設定) Amplitude set value switchable by external signal (up to 4 set values)		
	運転・停止制御 RUN/STOP control	外部信号により運転/停止が可能 RUN/STOP controllable by external signal		
	出力信号 Output signal	パーツフィーダ側の運転に同期した信号を出力 Signal output in sync with the parts feeder operation		
	ソフトスタート Soft start (秒)	立ち上がり時間 0.2 ~ 4.0 Rise time: 0.2 - 4.0		
	オン・オフディレイ ON/OFF-delay (秒)	ディレイ時間 0.2 ~ 60 Delay time: 0.2 - 60		
	センサー電源 Power supply to sensor	DC12V、MAX80mA を3P コンセントプラグに用意 12VDC and Max. 80mA available from A3P outlet plug		
	同期電源出力 Synchronous power source output	機 能 Function	運転 (RUN) に同期した電源出力 Power source output in sync with operation (RUN)	
制御方法 Control mode		トライアックによる ON / OFF 制御 ON/OFF control by triac		
出力電圧 Output voltage		コントローラ入力電源に同じ Same as controller input power source		
最大電流 Max. current (A)		2		
使用条件 Use conditions	使用温度範囲 Operating temperature range (°C)	0 ~ 40		
	使用湿度範囲 Operating humidity range (%)	10 ~ 90 (但し、結露なきこと) 10 - 90 (No condensation)		
	使用場所 Operating place	屋内 (腐食性ガス、塵埃などのない所) Indoor (No corrosive gas, no dust, etc.)		
	耐ノイズ電圧 Noise voltage resistance	1000V 以上 1000V or more		
	外 形 色 External color	ブルー B75-40L (日本塗料工業会) Blue B75-40L (Japan Paint Manufacturers Association)		
	外形寸法 External dimensions	59W × 170H × 150D (コンセントプラグ含まず) (Not including outlet plug)		119W × 170H × 150D (コンセントプラグ含まず) (Not including outlet plug)
	質 量 Mass (kg)	0.9	1.0	1.6
適応代表形式 Applicable representative models	パーツフィーダ Parts feeder	MB-230D (200V)	MB-230D (100V) MB-300D MB-390D (200V) MB-460D (200V)	MB-390D (100V) MB-460D (100V) MB-610D MB-700D
	リアフィーダ Linear feeder	ML-001JD ML-001RD ML-002JD ML-002RD		

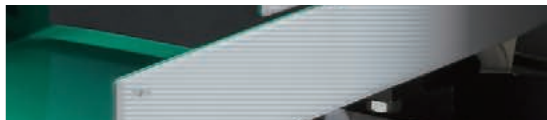

安定してワークを供給します。

Stable, constant feed of work can be achieved.

タンクにも程好い振動を伝える構造の為、ワークがタンク壁面に残ったり、ブリッジになりやすく、安定してワークを供給します。

Due to such structure that conveys moderate vibrations also to the tank, it is rarely seen that work stuck to the internal wall of the tank or form a bridge, and therefore work can be fed stably.



標準ホッパ注文例

Example of model and type specification in order sheets

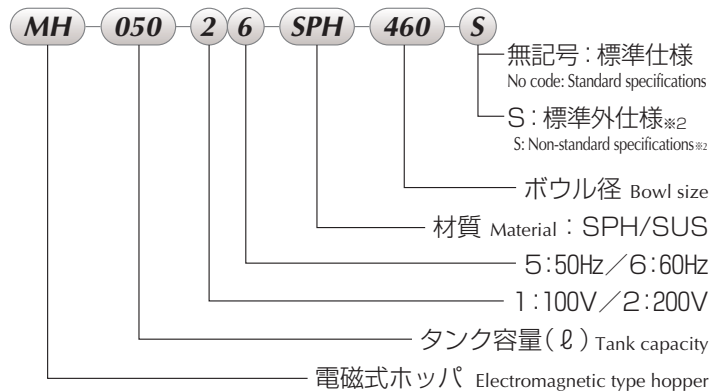

※1 標準仕様は、20ページの「仕様」をご確認ください。

For the standard specifications, please refer to "Specifications" on P. 20.

※2 標準外仕様のご要望がございましたら、営業部まで別途ご連絡ください。
(内面ウレタンコーティング色、外周塗装色等)

If you have a request for non-standard specifications (e.g., internal urethane coating color, circumferential coating color), please contact our Sales Dept.

標準寸法表 Dimension table

単位: mm Unit: mm

型式 Model	A	B	C	D	E	F	G	J	K	M	T
MH-005	200	76	190	215	245	100	150	35	24	M8	18
MH-010	250	100	218	250	280			50			30
MH-015	300	120	238	270	300				60		
MH-020	350	160	278	320	350						
MH-030	400	220	338	380	420	140	200				
MH-050	500	248	384	420	460	160	240	60			
MH-100	600										

単位: mm Unit: mm

適用ボウルフィーダ Applicable bowl feeder	AFB-200D			AFB-250D MB-230D			AFB-300D MB-300D			AFB-350D			AFB-400D MB-390D			MB-460D			MB-610D			MB-700D				
	記号	L	h	H	L	h	H	L	h	H	L	h	H	L	h	H	L	h	H	L	h	H	L	h	H	
MH-005			510			560			580																	
MH-010	170	290	575	170	340	625	205	360	645																	
MH-015			585			635			655																	
MH-020				190		640	235		660	235		730	235		760											
MH-030										285	430	760	285	460	790	285		850								
MH-050										295		800	295		830	345	520	890	345	520	890	445	520	890	1140	890
MH-100																	980	980	1105	980	1105	445	980	1230	980	1230

仕様 Specifications

型式 Model	MH-005	MH-010	MH-015	MH-020	MH-030	MH-050	MH-100
タンク容量 Tank capacity (ℓ)	5	10	15	20	30	50	100
投入質量 Mass of charge (kg)	1.5	3	5	7	10	15	30
定格電圧 Rated voltage (V)	100/200		100/200		100/200		
定格電流 Rated current (A)	0.8/0.4		1.0/0.5		2.5/1.7		
入力周波数 Input frequency (Hz)	50/60						
駆動波形 Drive waveform	半波 Half wave						
最大エアギャップ Max. air gap (mm)	1.0		1.2		1.5		
本体質量 Mass (kg)	24	27	30	40	55	78	95
ばね角度 spring angle	15°						
リード線長さ Length of lead wire (mm)	500						
材質 Material	SPH/SUS (タンク部及び搬送トラフ部のみ) (only for tank section and transfer trough section)						
内面処理 Inner surface treatment	ウレタンコーティング グリーン(材質がSUSの場合はミガキ #320程度) Urethane coating Green (polish around #320 for material SUS)						
塗装色 Surface coating	グレー Gray BN-75(日塗工) (Japan Paint Manufacturers Association)						
適用コントローラ Applicable controller	VMC-101S VMC-101SF				VMC-103S VMC-103SF		

MH-005/010/015/020/030/050/100

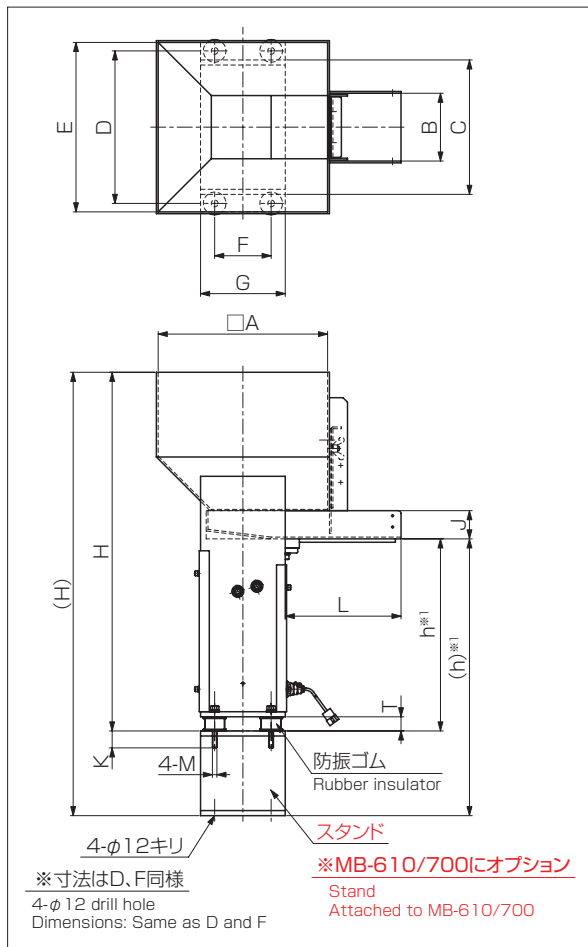

※1 : ゴム脚が含まれる為、参考値となります。
The size by which a rubber leg is a sample to be included.

オプション option

レベルスイッチ (Level switch) ※非接触タイプ

- ワークに接触させないレーザーセンサを使用するタイプとなります。
※センサは付属しません。スタンドのみの販売となります。

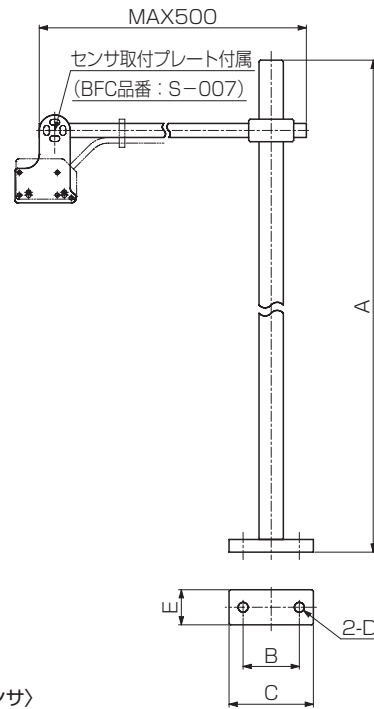

〈対応推奨センサ〉

- LR-Z シリーズ (キーエンス)
- HG-C シリーズ (パナソニック インダストリー)
- E3NC-S シリーズ (オムロン)

レベルスイッチ寸法表 Dimension table of level switch 単位: mm Unit: mm

型式 Model	A	B	C	D	E	適用ボウルフィーダ Applicable bowl feeder
RS1-S4	450	40	60	φ7	25	AFB-150D/200D MB-150D
RS1-S5	550					AFB-250D/300D/350D/400D MB-230D/300D/390D
RS1-L6	610	60	85	φ9	38	MB-460D
RS1-L7	750					MB-610D
RS1-L8	800					MB-700D



ワーク形状に左右されることなく、安定供給が可能です。

Stable feeding is practicable irrespective of work configuration.

支柱1本で取付ができ、ストローク、傾斜角度、首振角度、高さ、オーバーハング等あらゆる点を調整可能とし、使いやすさを追求しました。(上から吊るすことも可能です) DC24V バルブだけの制御のため省エネ効果を発揮し、シリンダ駆動で振動させないため静かに供給でき、火気を嫌う環境での使用も可能です。

This series can be installed only with a single support post. Stroke, inclination angle, oscillation angle, height, overhang, etc. can be adjusted. Thus, we have pursued user-friendliness for this series. (Hang type is also available.) Control can be made only by means of a 24VDC valve, demonstrating energy-saving effect. Feeding is quiet because vibration is not driven by cylinder. Even in a fire-ban environment, this series can be used.



注文例 Example of model and type specification in order sheets

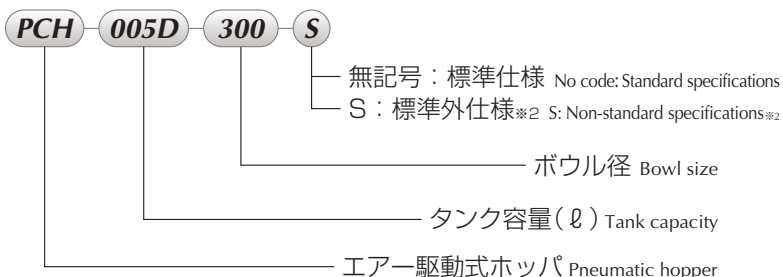

※1 標準仕様は22ページの「仕様」をご確認ください。
For the standard specifications, please refer to "Specifications" on P. 22.

※2 標準外仕様のご要望がございましたら、営業部まで別途ご連絡ください。
If you have a request for non-standard specifications, please contact our Sales Dept.

仕様 Specifications

型 式 Model	PCH-005D	PCH-010D	PCH-020D	PCH-030D
タンク容量 Tank capacity (ℓ)	5	10	20	30
投入質量 Mass of charge (kg)	20		30	
本体質量 Mass (kg)	13	14	22	25
ストローク Stroke (mm)	7~12		9~16	
定格電圧 Rated voltage (V)	DC24V			
消費電力 Power consumption (W)	0.35			
バルブ入力ポート Valve input port (P)	φ 6			
駆動源 Drive unit	エアシリンダ (復動・チューブ内径φ 20) Air cylinder (Double-acting, Inside diameter of tube : φ 20)			
作動圧力範囲 Working pressure range (Mpa)	0.2~0.7			
材質(タンク部) Material(Tank)	本体 SPH (焼付塗装)・タンク SUS304 (両面 #400 仕上げ) Main body SPH (Baking finishing), Tank SUS304 (#400 finishing on both side)			
塗装色(本体フレーム) Surface coating(Main body frame)	グレー Gray BN-75(日塗工) (Japan Paint Manufacturers Association)			

PCH-005D/010D/020D/030D

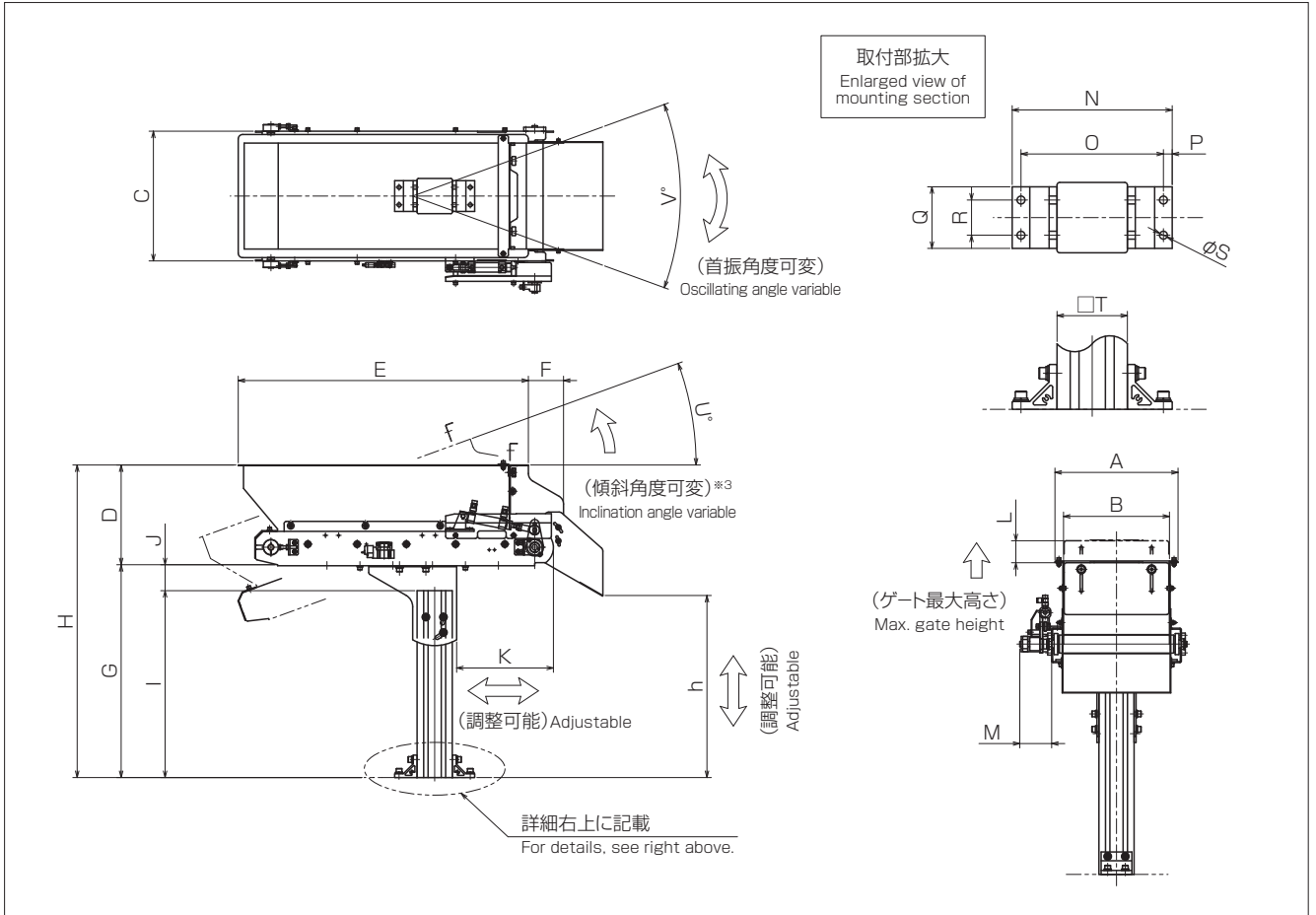

※3 :搬送可能な傾斜角としてください。
Set the inclination angle so as to be transferable.

標準寸法表 Dimension table

単位: mm Unit: mm

型式 Model	A	B	C	D	E	F	J	K	L	M	N	O	P	Q	R	S	T	U	V
PCH-005D	220	181	235	159	485	73	45	161 ± 55	30	58	162	142	10	50	30	7	60	0~20°	± 20°
PCH-010D				230	510				40										
PCH-020D	280	241	295	227	660	80	60	220 ± 75	50	73	182	162	10	70	40	9	80		
PCH-030D				297	710				60										

単位: mm Unit: mm

適用ボウルフィーダ Applicable bowl feeder	AFB-250D MB-230D				AFB-300D MB-300D				AFB-350D				AFB-400D MB-390D				MB-460D				調整範囲 Adjustable range
記号 Code 型式 Model	G	H	h	l	G	H	h	l	G	H	h	l	G	H	h	l	G	H	h	l	
PCH-005D	345	504	296	300	375	534	326	330	430	589	381	385	460	619	411	415	—				± 40
PCH-010D		548				578				633				663							
PCH-020D	—					602	305	315		657	360	370		687	390	400	495	723	425	435	± 50
PCH-030D	727	727	757	792																	

BOWL

円筒ボウル／段付ボウル STRAIGHT BOWL / CASCADE BOWL

ボウル



円筒ボウル (Straight bowl)

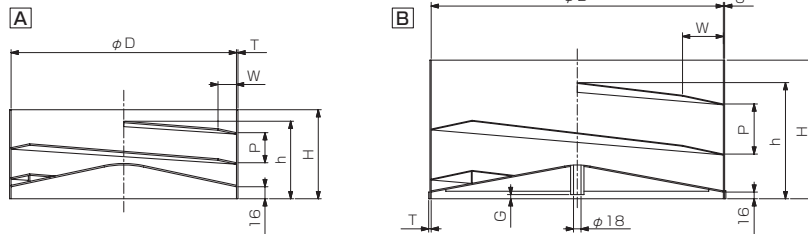

単位: mm Unit: mm

A: 適用駆動部 A: Applicable drive unit	D	P	W	H	h	T	G	質量(kg) Mass	投入容量(ℓ) Capacity
AFB-150D	150	20	12	70	58	2	5	1.1	0.3
AFB-200D	200	27	16	84	72	2	5	1.7	0.5
MB-230D	230	30	20	90	78	2	5	2.2	0.8
AFB-250D	250	35	20	110	88	2	5	2.7	0.8
AFB-300D/MB-300D	300	40	25	120	98	2	5	3.6	2.0
AFB-350D	350	47	30	140	113	3	7	7.0	2.5
MB-390D	390	50	35	130	119	3	7	7.5	3.0
AFB-400D	400	55	35	160	129	3	7	9.2	3.0

単位: mm Unit: mm

B: 適用駆動部 B: Applicable drive unit	D	P	W	H	h	T	G	質量(kg) Mass	投入容量(ℓ) Capacity
MB-460D	460	65	50	170	155	3	7	12.3	6.0
MB-610D	610	80	60	230	185	6	7	27.8	10.0
MB-700D	700	120	100	340	265	6	7	32.0	14.0

注文例 Example of model and type specification in order sheets

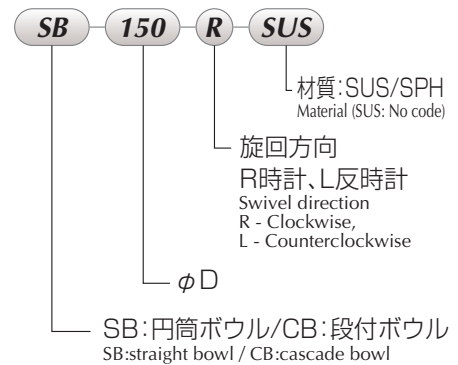

※材質はSUSが標準です。(SPHはオプション)

※Material: SUS on standard (SPH on option)

※巻数は2巻が標準です。

※Number of turns: 2 on standard

段付ボウル (Cascade bowl)

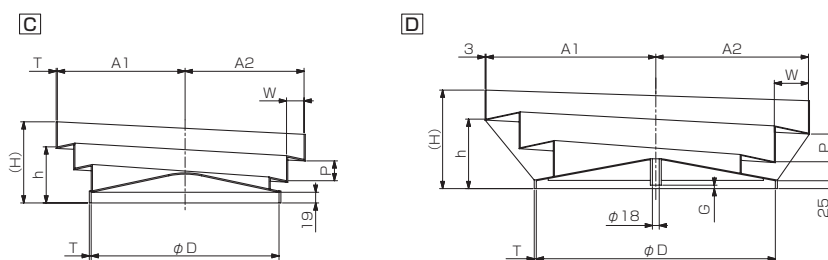

単位: mm Unit: mm

C: 適用駆動部 C: Applicable drive unit	D	A1	A2	P	W	H	h	T	G	質量(kg)Mass	投入容量(ℓ)Capacity
AFB-150D	150	93	87	20	12	83	60	2	5	1.0	0.2
AFB-200D	200	124	116	27	16	105	75	2	5	1.7	0.3
MB-230D	230	145	135	30	20	114	80	2	5	2.5	0.6
AFB-250D	250	157.5	147.5	35	20	130	91	2	5	2.7	0.6
AFB-300D/MB-300D	300	207	193	40	28	146	100	2	5	5.2	1.0
AFB-350D	350	222.5	207.5	47	30	170	115	3	7	7.2	1.5
MB-390D	390	249	231	50	36	183	125	3	7	8.0	2.0
AFB-400D	400	254	236	55	36	195	133	3	7	10.0	2.0

単位: mm Unit: mm

D: 適用駆動部 D: Applicable drive unit	D	A1	A2	P	W	H	h	T	G	質量(kg)Mass	投入容量(ℓ)Capacity
MB-460D	460	288	262	65	50	240	165	3	7	14.0	4.0
MB-610D	610	390	360	85	60	301	203	6	7	25.0	8.0
MB-700D	700	500	450	105	100	372	246	6	7	42.0	12.0

標準寸法 standard dimensions

円筒ボウルフィーダ (Straight bowl feeder)

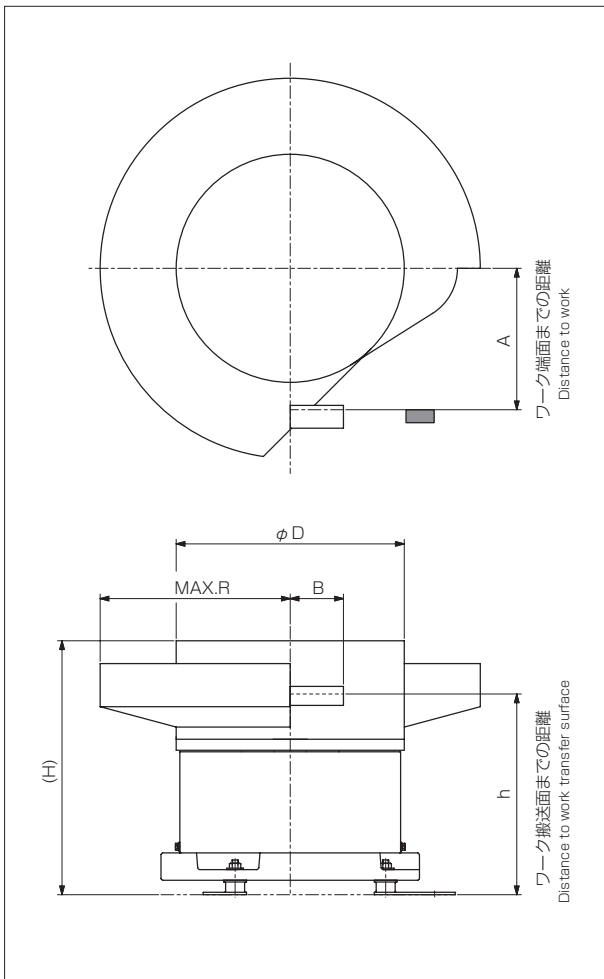

段付ボウルフィーダ (Cascade bowl feeder)

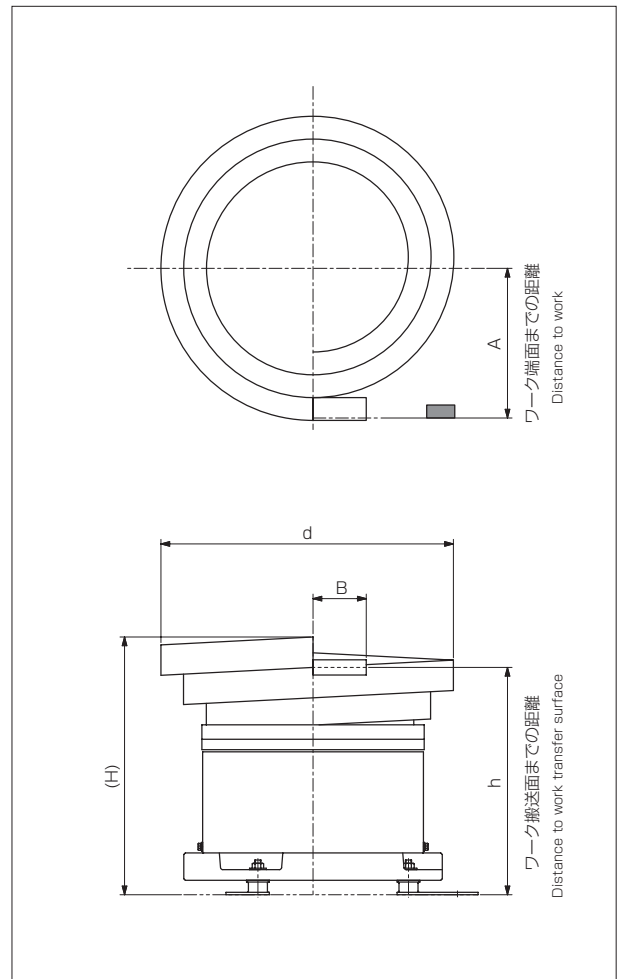

円筒寸法表 Dimension table of straight type 単位: mm Unit: mm

圧電フィーダ Atsuden feeder	ϕD	R	A	B	h	H
AFB-150D	150	125	90 ± 10	40	$180 \pm 5_{-15}$	202
AFB-200D	200	170	120 ± 10	50	$225 \pm 5_{-15}$	267
AFB-250D	250	210	155 ± 10	50	$250 \pm 5_{-15}$	312
AFB-300D	300	250	175 ± 10	70	$270 \pm 10_{-15}$	334
AFB-350D	350	295	205 ± 10	80	$320 \pm 10_{-15}$	405
AFB-400D	400	335	240 ± 10	100	$330 \pm 10_{-15}$	429

段付寸法表 Dimension table of cascade type 単位: mm Unit: mm

圧電フィーダ Atsuden feeder	d	A	B	h	H
AFB-150D	180	91	40	190	212
AFB-200D	240	122	50	243	272
AFB-250D	305	155	50	280	318
AFB-300D	400	205	70	305	350
AFB-350D	430	219	80	361	416
AFB-400D	490	251	100	379	441

単位: mm Unit: mm

電磁フィーダ Denji feeder	ϕD	R	A	B	h	H
MB-230D	230	185	140 ± 10	50	$275 \pm 10_{-15}$	320
MB-300D	300	250	175 ± 10	70	$285 \pm 10_{-15}$	350
MB-390D	390	310	235 ± 15	100	$355 \pm 10_{-15}$	435
MB-460D	460	380	285 ± 15	120	$370 \pm 10_{-15}$	470
MB-610D	610	500	370 ± 15	150	470 ± 20	602
MB-700D	700	600	430 ± 15	150	520 ± 20	725

単位: mm Unit: mm

電磁フィーダ Denji feeder	d	A	B	h	H
MB-230D	280	143	50	294	328
MB-300D	400	205	70	320	367
MB-390D	480	246	100	398	456
MB-460D	550	285	120	440	515
MB-610D	750	387	150	561	659
MB-700D	950	497	150	604	730

※上記寸法はボウル製作時の目安です。ワーク及びボウルの内容により変わることがあります。

※The above dimensions are rough standards for bowl manufacturing and subject to change according to the contents of work and bowl.

AFD/MFD SERIES

ドラムフィーダ
DRUM FEEDER



AFD-12□/15□/ MFD-12□/15□

駆動部注文例

AFD 12 1 5 ※シュートは含まれません

5: 50Hz / 6: 60Hz
1: 100V / 2: 200V
ドラム径12: φ120 / 15: φ150
Drum diameter

AFD: 圧電式 / MFD: 電磁式
AFD: Piezoelectric type / MFD: Electromagnetic type

省スペース、ローコスト。

Space-saving and cost reduction

整列難易度の低いワークならこのタイプがお値打ちです。
※難易度につきましてはご相談ください。

This series is economically suitable to work with low lineup difficulty.
※For the lineup difficulty, please contact us for consultation.

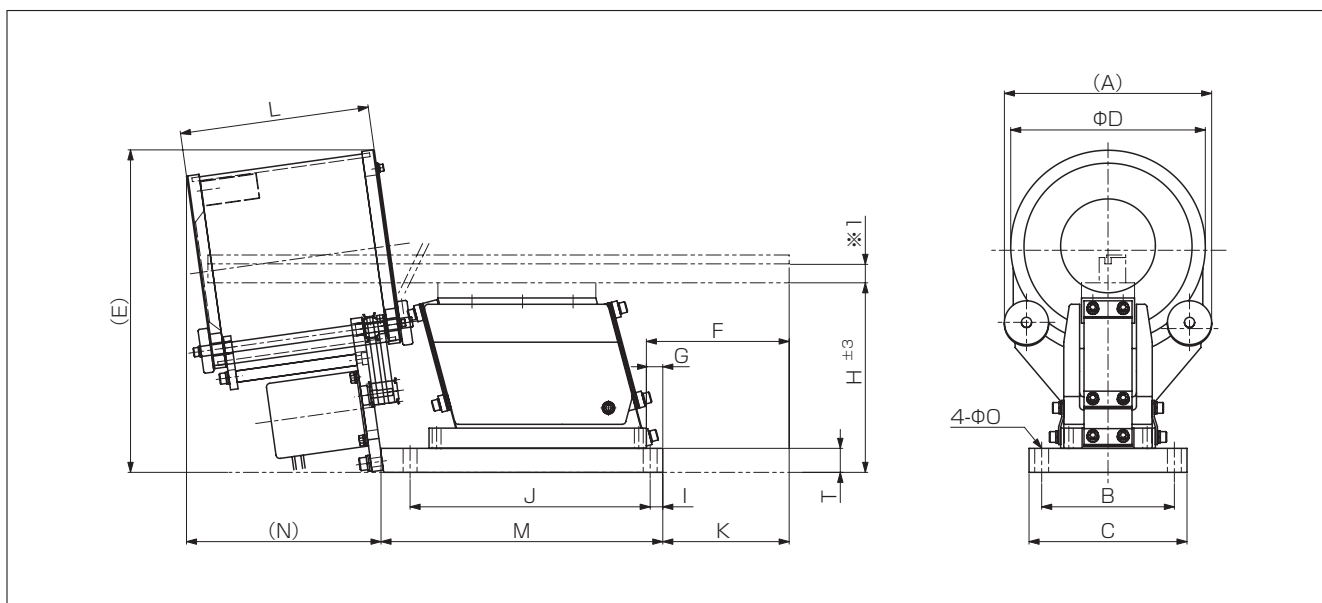

寸法表 Dimension table

単位: mm Unit: mm

型式 Model	A	B	C	D	E	F	G	H	I	J	K	L	M	N	O	T	*1 ドラム許容量 Drum capacity (mℓ)	適用コントローラ Applicable controller	適用振動機 Applicable vibrator
AFD-12□	130	70	90	124	213	70	20	123	10	150	50	100	185	99	9	19	100	ドラムフィーダ用 システムコントローラ System controller for Drum feeder	AFJ-005D
AFD-15□	164	105	125	154	255	113	13	150		100	150	154					200		AFJ-012D
MFD-12□	130	80	100	124	228	109		138		190	70	100	223	101	11	100	ML-001JD		
MFD-15□	164			154	255	139		142		100	150	154			200				

※1、ワークによって異なります。 Subject to change according to work

System case

システム例
SYSTEM CASE



システム例 system case



アルミフレーム製システムカバー（壁面樹脂製）
System cover of aluminum frame make (with wall surface of resin make)



バネホグシ器付きパーツフィーダ
Parts feeder equipped with spring disassembler

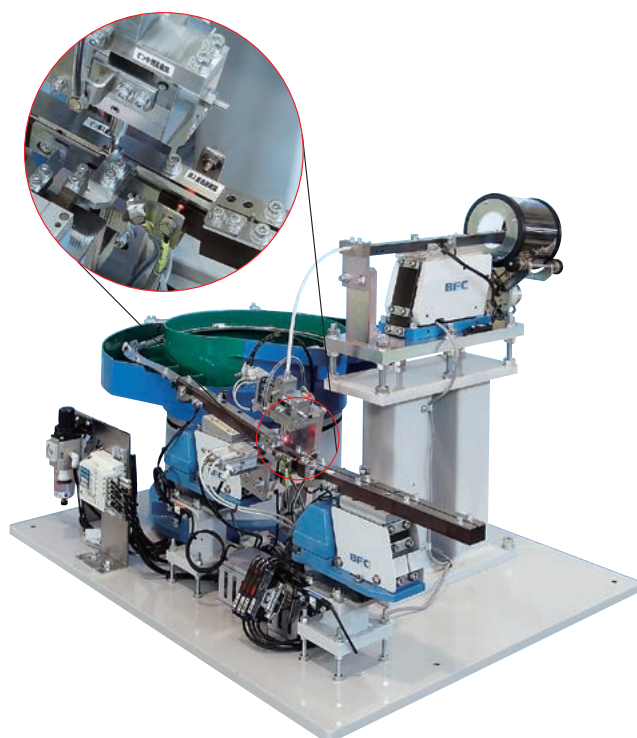

ピン組合せパーツフィーダ
The parts feeder for combining a pin

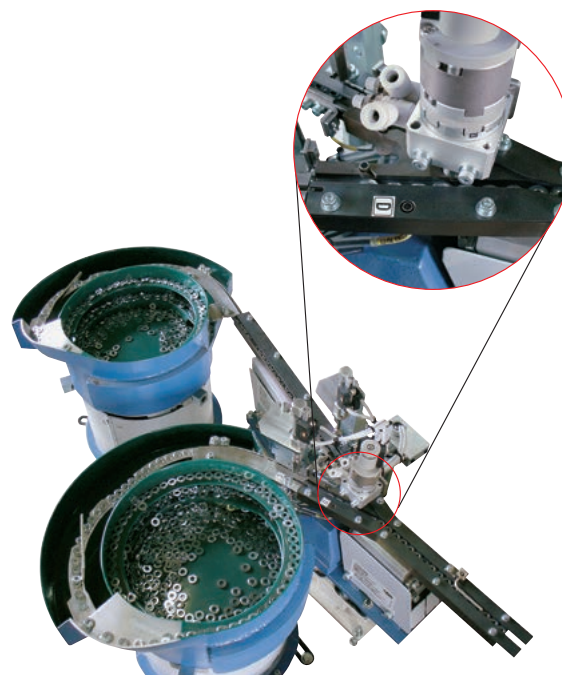

レール切り替え式
Rail changeover type

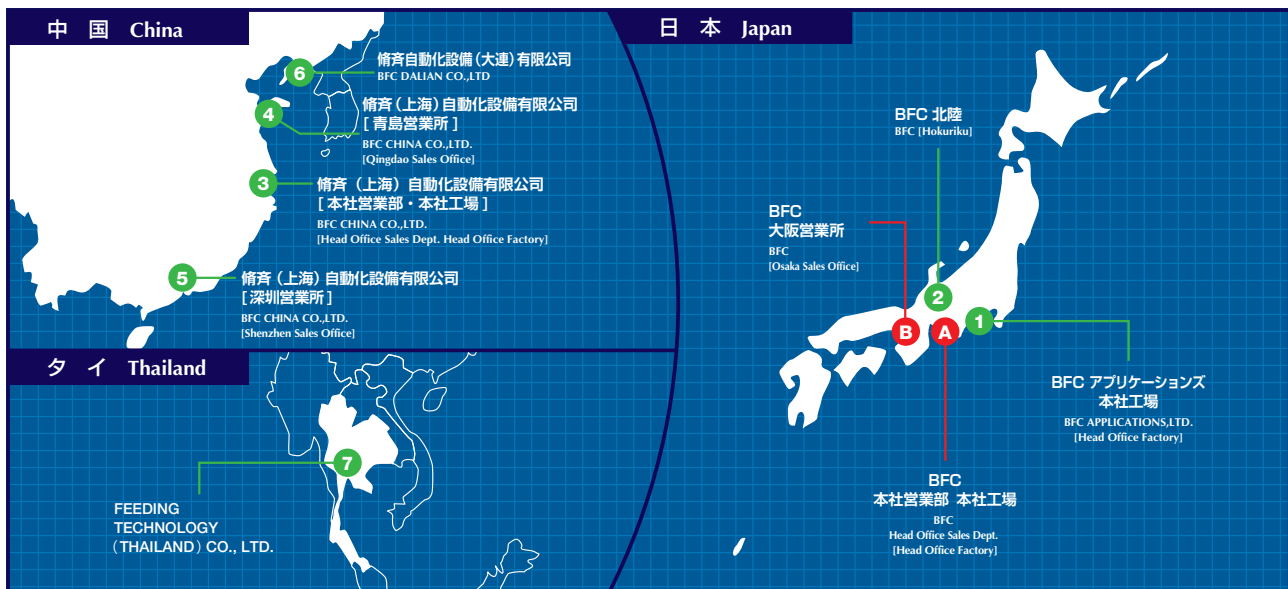

株式会社 **BFC**

URL <https://www.bfc-co.jp/>

E-mail info@bfc-co.jp



A [本社営業部・本社工場]

Head Office Sales Dept. Head Office Factory

〒490-1435

愛知県海部郡飛島村大字梅之郷字西梅 103 番地 1

TEL : 0567-56-2550 FAX : 0567-56-2552

103-1 NISHIUME, AZA, UMENOGO, OOAZA, TOBISHIMA-MURA, AMA-GUN, AICHI 490-1435 JAPAN
TEL : +81-567-56-2550 FAX : +81-567-56-2552

B [大阪営業所]

Osaka Sales Office

〒532-0011

大阪府大阪市淀川区西中島 4-11-27 花原第 2 ビル 702 号室

TEL : 06-4806-4777 FAX : 06-4806-4778

HANABARA 2nd BLDG.702, 4-11-27 NISHINAKAJIMA YODOGAWA-KU, OSAKA, 532-0011 JAPAN
TEL : +81-6-4806-4777 FAX : +81-6-4806-4778

関連会社

1 株式会社 BFC アプリケーションズ [本社工場]

BFC APPLICATIONS,LTD. [Head Office Factory]

〒252-0816 神奈川県藤沢市遠藤 2006-3

2006-3 ENDOU, FUJISAWA-SHI, KANAGAWA, 252-0816 JAPAN

2 株式会社 BFC 北陸

BFC HOKURIKU CO.,LTD.

〒910-2212 福井県福井市小和清水町第 20-23-1

20-23-1, KOWASHOUZUCHOU, FUKUI-SHI, FUKUI, 910-2212 JAPAN

3 脩斉(上海)自動化設備有限公司

[本社営業部・本社工場]

BFC CHINA CO.,LTD. [Head Office Sales Dept. Head Office Factory]

上海市松江区小昆山鎮港輿路 77 号 7 幢

77-7, GANGXING ROAD, XIAOKUNSHAN TOWN, SONGJIANG AREA, SHANGHAI, CHINA TEL : +86-21-5778-1302
URL : <http://www.hanshin-china.cn/>

4 脩斉(上海)自動化設備有限公司 [青島営業所]

BFC CHINA CO.,LTD. [Qingdao Sales Office]

青島市城陽区正陽中路 196 号国際商務港 842 室

RM. 842, INTERNATIONAL COMMERCIAL NO.196 ZHENGYANG ZHONG RD., CHENGYANG DISTRICT, QINGDAO CHINA TEL : +86-532-6895-4379

5 脩斉(上海)自動化設備有限公司 [深圳営業所]

BFC CHINA CO.,LTD. [Shenzhen Sales Office]

深圳市宝安区福永街道大洋路 90 号中粮(福安)机器人智造产业园 5 栋 202 ROOM202 BLOCK5 COFCO(FUAN)ROBOTICS INDUSTRIAL PARK, NO.90 DAYANG ROAD, FUYONG STREET BAO'AN DISTRICT, SHENZHEN CHINA TEL : +86-21-5778-1302

6 脩斉自動化設備(大連)有限公司

BFC DALIAN CO.,LTD

大連市金州区開發区湾遠路 41-17 号金港企業配套園 3 期 34 号

NO.41-17 WANDA ROAD, ECONO MIC AND TECHNOLOGICAL DEVELOPMENT ZONE, DALIAN, CHINA TEL : +86-411-8589-0408

7 FEEDING TECHNOLOGY (THAILAND) CO., LTD.

456/77 Moo 10 Thepharak Rd., T.Bangpla, A.Bangphli, Samutprakarn 10540

TEL : +66 2-312-7642

URL : www.ftt-tec.com